

MB-LS170

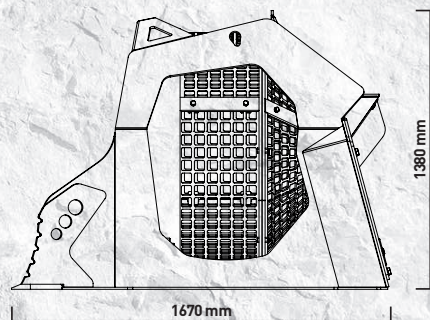

“Innovativa e prestante”

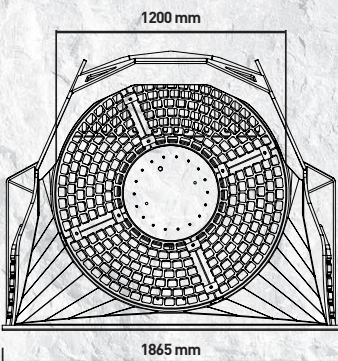
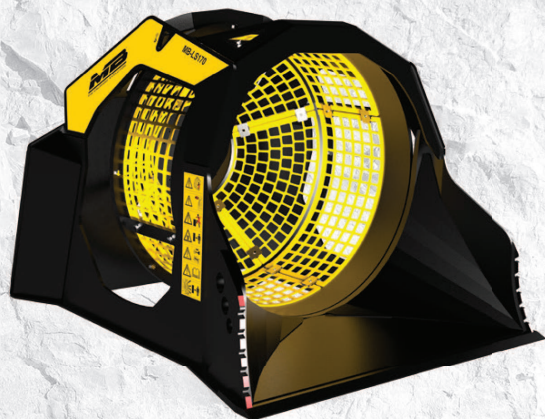
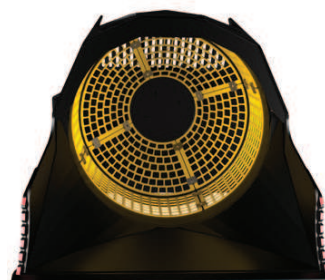

Ideale per la selezione del materiale naturale, sia nella fase pre che nella fase post frantumazione, la Benna Vagliante MB-LS170 consente di abbattere fino al 60% dei tempi di frantumazione e permette quindi di recuperare il materiale adatto al tipo di lavorazione desiderata e di gestirlo nei migliori dei modi.

Indicata particolarmente per pale e terne dalle 6,5 alle 11 Ton.

SELEZIONE PRIMARIA DI:

MATERIALE DI SCARTO
MATERIALE DA DEMOLIZIONE
MATERIALE DA RIEMPIMENTO SCAVI
MATERIALE DA BONIFICA DI TERRENI SASSOSI
CIOTTOLI NEI CORSI D'ACQUA
DETRITI PER LA PULIZIA DELLE SPIAGGE
PULITURA PIETRE NATURALI E SASSI

CARATTERISTICHE TECNICHE

MACCHINA OPERATRICE	CAPACITÀ DI CARICO	PROFONDITÀ CESTO	DIAMETRO GRIGLIA	DIMENSIONI
TERNA/PALA ≥ 6,5 ≤ 11 Ton	1,10 m ³	890 mm	1200 mm	1670 x 1865 H 1380 mm
PORTATA OLIO	PRESSIONE	CONTROPRESSIONE DRENAGGIO	PESO	GIRI/MIN.
60 l/min.	150 bar	-	1,35 Ton	25/35 min/max

ACCESSORI

KIT RICAMBI CONSIGLIATO	ATTACCO FISSO	ATTACCO RAPIDO FEMMINA	CONTAORE	
MBS17012	-	-	804MBBV01	
				GARANZIA 24 MESI
				WA241700